

Permet le raccordement d'un tube à un tube.

Bague de crantage permettant une installation sur canalisations :
inox , acier , fonte , pvc , PEHD

Série Standard : du DN 50 au DN 300



Pression maxi de service	16 bars
Plage de température	-10°C à 80°C
Certification	ACS (attestation conformité sanitaire)

Construction :

REP	Désignation	Matière	Revêtement	Normes
1	Corps	Fonte GGG-50	250 microns époxy	EN 1514 , 1563 , BS 6920
2	Contre bride	Fonte GGG-50	250 microns époxy	EN 1514 , 1563 , BS 6920
3	Boulonnerie	Acier qualité 6.8 / F 114	geomet	DIN 931 DIN 934 DIN 125
4	crantage	F 114	Bichromaté	
5	Joint	EPDM		EN 681-1 , BS 6920
6	Anneau	POM		

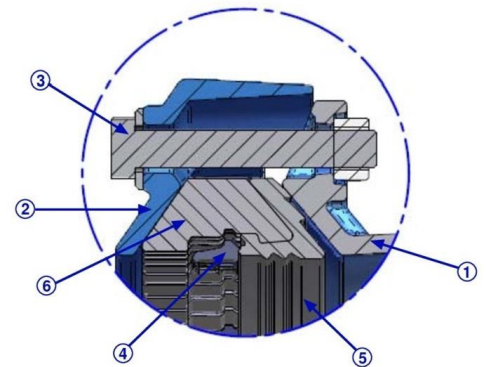

Epreuves hydrauliques	
Epreuve sur le siège	1.1 x PN
Epreuve sur corps	1.5 x PN

Côtes et encombrements :

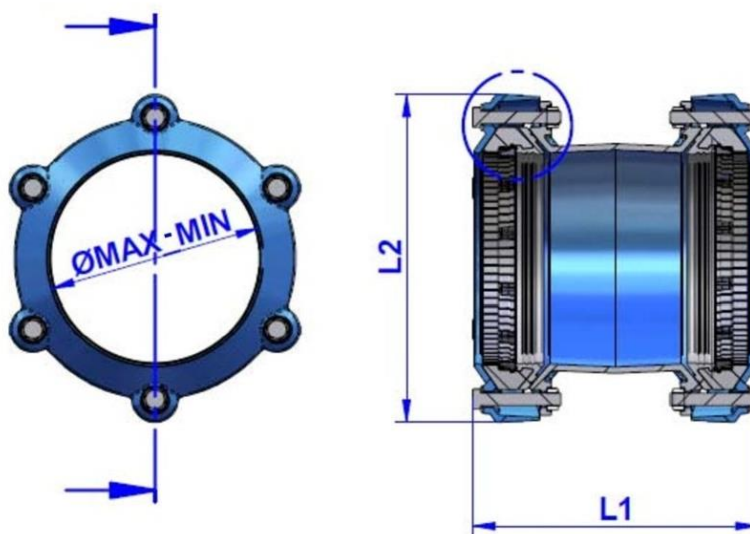

Ref	Tolérance	L1	L2	Poids (kg)
DN 50	46-70	240	187	x
DN 65	70-85	240	212	x
DN 80	88-123	250	240	x
DN 100	108-143	250	260	x
DN 125	133-168	260	285	x
DN 150	159-194	260	311	x
DN 200	200-235	295	370	x
DN 250	250-285	305	420	x
DN 300	315-350	315	485	x